

SYNCHRON

PALIFT



POLIBRAZO AUTOMÁTICO – TIPO S



GUIMA PALFINGER

El **PALIFT S** permite manejar, transportar y bascular contenedores de varios tipos y longitudes garantizando una perfecta repartición de la carga entre los ejes. Único modelo en el mercado con su cinemática "synchron" y automática, el polibrazo **SYNCHRON** permite la utilización de contenedores con un ángulo de carga reducido.

Además, la seguridad neumática de serie en el gancho y el bloqueo entre el giro y el chasis volquete garantizan una utilización duradera en toda tranquilidad con un mantenimiento reducido.

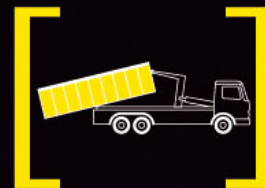

UNICO, CORRESPONDE A SUS NECESIDADES



Bloqueo delantero hidráulico



Rodillo de estabilización



Gancho con seguridad neumática



Sistema de levantador trasero de contenedor (corto)

DATOS TÉCNICOS : SYNCHRON

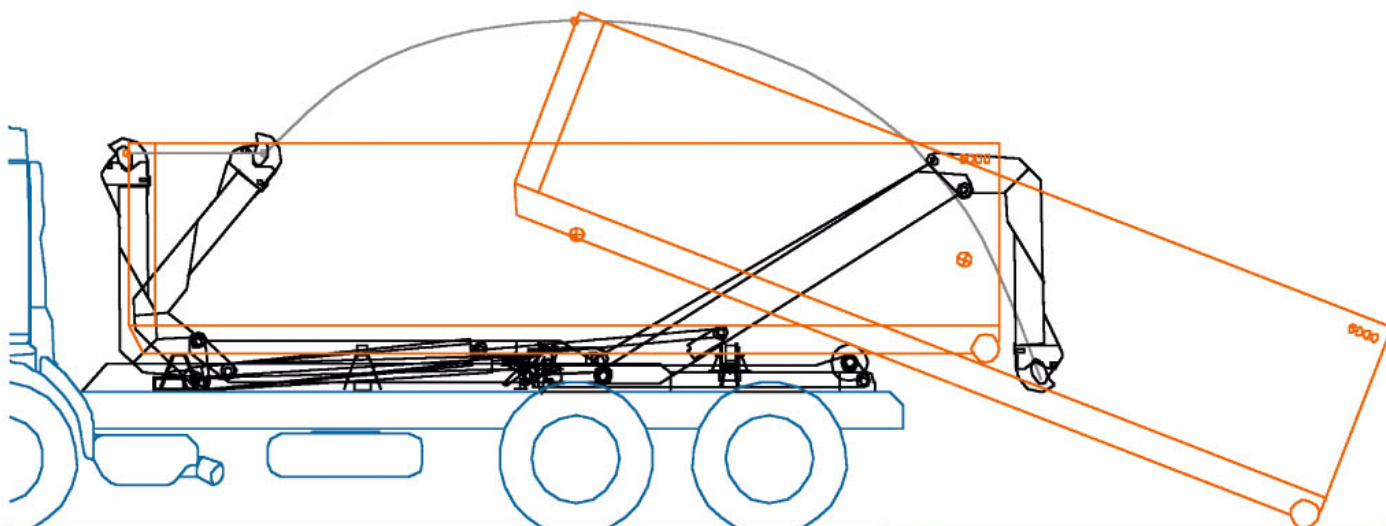

Modelo	Capacidad de carga (t)	Peso propio (1) (kg)	Longitud mini int. de contenedores (2)	Longitud maxi int. de contenedores (2)
S 7	7	900	3,00 a 3,60 m	4,20 a 5,00 m
S 10	10	1200	3,00 a 4,00 m	4,20 a 5,20 m
S 12	12	1500	3,00 a 4,20 m	4,20 a 5,40 m
S 16	16	1800	4,00 a 5,00 m	5,60 a 6,60 m
S 20	20	2150	4,40 a 5,40 m	6,00 a 7,00 m
S 22	22	2250	4,40 a 5,40 m	6,00 a 7,00 m

Altura del gancho : 1425 y 1570 mm
Otras medidas posibles según longitud y capacidad del polibrazo

(1) depende de la longitud del equipo

(2) permite otras longitudes según la capacidad máxima de los ejes del camión y de la reglamentación de cada país



GUIMAPALFINGER, filial de PALFINGER AG, con más de 30 años de experiencia en polibrazos se encuentra en más de 80 países a través de una red de más de 1400 concesionarios que están encargados de las ventas y también del servicio

Para el montaje hay que atender las normas y reglamentos específicos de cada país.

Made by



Nos reservamos el derecho de modificar las características sin ningún preaviso.

www.guimapalfinger.com

09/02

www.palfinger.com